

# Tendo

## SCHRANKSYSTEM

### Design Juha Lätti

Das Tendo-Schranksystem bietet Aufbewahrungslösungen, die von kleinen Schubladensätzen bis hin zu umfangreichen Schrankanordnungen reichen. Zu den verfügbaren Ausstattungsmerkmalen gehören Rollläden und Schiebetüren, Papierfächer und Fächer, Schränke mit Glastüren und offene Regale. Die effizient dimensionierten Module können in unterschiedlichen Räumen zu funktionalen Aufbauten kombiniert werden. Die Tendo-Serie hat ein elegantes, zeitloses Aussehen. Die Materialauswahl und das optionale Zubehör tragen dazu bei, zielgerichtete Lösungen zu schaffen, die den Kundenbedürfnissen gerecht werden.

### Materialien und Ausführungen

|                      |  |
|----------------------|--|
| Korpus und Fachböden | ISKU Standard-Möbelplatte (weiß, hellgrau, dunkelgrau oder schwarz); natürliche Birke, Buche, Eiche und Esche; gebeizte Buche oder Esche |
| Sockel               | hellgrau, dunkelgrau, weiß   |
| Metallbeine          | hellgrau   |
| Rollen               | lichtgrau (Kunststoff), feststellbar   |
| Griffe               | schwarz, silber, chrom, weiß   |



# Tendo

## BEISTELLSCHRANK AKTENTOWER

Design Juha Lätti

Ein wiederschließbares Schloss gehört zur Standardausstattung. Zum Zubehör gehören optional CD-Regal, Schubladen, Aktenregal, Aktenhalter, Pinnwand und gepolsterte Rückwand. Die Ablageschale ist als Zubehör für die obere Ablage erhältlich. Das Ablageschalensystem umfasst eine Vielzahl an Zubehörteilen, die dabei helfen, einen angenehmen und funktionalen Arbeitsplatz zu schaffen, zum Beispiel einen Zeitschriftenbehälter, einen Dokumentenhalter, eine CD-Ablage und Regale. Der Aktentower kann mit einer Pinnwand oder einem gepolsterten Hintergrund geliefert werden.

### Materials and finishing

Rahmen, Türen  
Fachböden

ISKU Standard-Möbelplatte (weiß, hellgrau, dunkelgrau oder schwarz); natürliche Birke, Buche, Eiche, Esche; gebeizte Buche oder Esche

Sockelfarbe

hellgrau, dunkelgrau, weiß

### Dimensions

Breite 80/90 cm  
Tiefe 45 cm  
Höhe 126 cm

Pinnwand 88x50x1 cm



# Tendo

## SCHIEBETÜRENSCHANK

Design Juha Lätti

Die Tendo-Schiebetürenschränke sind immer eine funktionale Lösung für die Inneneinrichtung. Dank des modularen Aufbaus können die Schiebetürenschränke je nach Einsatzzweck flexibel in verschiedenen Höhen und Breiten angeordnet werden.

### Materials and finishing

Rahmen, Türen und Fachböden ISKU Standard-Möbelplatte (weiß, hellgrau, dunkelgrau oder schwarz); natürliche Birke, Buche, Eiche, Esche; gebeizte Buche oder Esche

Sockelfarbe hellgrau, dunkelgrau, weiß

### Dimensions

Breite 80 cm/120 cm

Tiefe 43 cm

Höhe 87 cm (mit 2 Fachböden)

126 cm (mit 3 Fachböden)



# Tendo

REGALE OFFEN / MIT TÜREN

Design Juha Lätti

Tendo-Aufbewahrungsmöbel bilden eine einheitliche Möbelkollektion mit klaren, modernen Linien. Mit seinem vielfältigen Angebot an effizienten Modulmaßen ermöglicht Tendo die Schaffung effektiver, praktischer Aufbewahrungslösungen. Die Regale können mit verglasten oder massiven Türen versehen werden.

Die Unterschränke (Höhen 49, 87 und 126 cm) sind wahlweise mit Untergestell, verstellbaren Beinen oder Rollen erhältlich. Die höheren sind erhältlich mit Sockel oder verstellbaren Beinen.

## Materials and finishing

Rahmen, Türen und Regale ISKU Standard-Möbelbrett (weiß, hellgrau dunkelgrau oder schwarz); natürliche Birke, Buche, Eiche, Esche; gebeizte Buche oder Esche

Sockelfarbe hellgrau, dunkelgrau, weiß

## Dimensions

Breite 40/60/80/120 cm  
Tiefe 43 cm  
Höhe 87 cm (2 Fachböden)  
126 cm (3 Fachböden)  
164 cm (4 Fachböden)  
202 cm (5 Fachböden)



# Tendo

## SCHRÄNKE MIT TÜREN

### Design Juha Lätti

Tendo-Aufbewahrungsmöbel bilden eine einheitliche Möbelkollektion mit klaren, modernen Linien. Mit seinem vielfältigen Angebot an effizienten Modulmaßen ermöglicht Tendo die Schaffung effektiver, praktischer Aufbewahrungslösungen. Die Regale können mit verglasten oder massiven Türen versehen werden.

Die Unterschränke (Höhen 49, 87 und 126 cm) sind wahlweise mit Untergestell, verstellbaren Beinen oder Rollen erhältlich. Die höheren sind

erhältlich mit Sockel oder verstellbaren Beinen.

### Materials and finishing

Rahmen, Türen und Regale ISKU Standard-Möbelbrett (weiß, hellgrau dunkelgrau oder schwarz); natürliche Birke, Buche, Eiche, Esche; gebeizte Buche oder Esche

Sockelfarbe hellgrau, dunkelgrau, weiß

### Dimensions

Breite 40/60/80/120 cm

Tiefe 43 cm

Höhe 87 cm (2 Fachböden)

126 cm (3 Fachböden)

164 cm (4 Fachböden)

202 cm (5 Fachböden)



# Tendo

## ROLLADENSCHRÄNKE

Design Juha Lätti

Die große Auswahl an Roll- und Jalousietüren der Tendo-Serie gibt der Inneneinrichtung einer Arbeitsumgebung den letzten Schliff. Mit den Roll- oder Jalousietüren lassen sich optisch eindrucksvolle Kombinationen realisieren, die auch in engen Räumen für hervorragende Funktionalität sorgen. Das Sortiment umfasst sowohl horizontale als auch vertikale Rollläden.

Die Höhen 49, 73, 87 und 126 cm können mit Sockel, Beinen oder Rädern geliefert werden. Die Modelle 164 und 202 cm können mit einem Untergestell oder verstellbaren Beinen geliefert werden.

### Materials and finishing

**Korpus** Naturbirke, Buche, Eiche, Esche, gebeizte Buche, gebeizte Esche, weißes, hellgraues, dunkelgraues und schwarzes Melamin.

**Türen** weiße oder hellgraue Rolltüren aus Kunststoff.

**Fachböden** Die Fachböden hinter den Türen sind aus hellgrauem Melamin.

**Griffe** hellgraue Kunststoffgriffe.

**Sockelfarbe:** hellgrau, dunkelgrau, weiß

### Dimensions

#### Horizontale Rollläden

Breite: 80 and 120 cm.

Tiefe: 43 cm.

Schrankschöhe: 87, 126, 164, 202 cm.

Rollladyenhöhe: 2- oder 3- Ordner.

#### Vertikale Rollläden

Breite: 80 cm.

Tiefe: 43 cm.

Schrankschöhe: 49, 73, 87, 126, 164, 202 cm.

Rollladyenhöhe: 1- or 2-Ordner.



# Tendo

## MOBILER SCHRANK

Design Juha Lätti

Die Tendo-Aufbewahrungsmöbel bieten Aufbewahrungslösungen, die von kleinen Schubladensätzen bis hin zu umfangreichen Schrankanordnungen reichen. Die effizient dimensionierten Module können in unterschiedlichen Räumen zu funktionalen Aufbauten kombiniert werden.

Der mobile Schrank von Tendo ist eine flexible und platzsparende Sharing-Lösung für gemeinsam genutzte Büroräume. Er kann leicht vom Benutzer bewegt und überall geparkt werden.

### Materials and finishing

|        |  |
|--------|--|
| Korpus | weißes Melamin                                   |
| Tür    | horizontal laufende Roll-front, Kunststoff weiß. |

Tendo Mobile verfügt über Rollen und Metallhandgriff

### Dimensions

|        |        |
|--------|--------|
| Breite | 60 cm  |
| Tiefe  | 45 cm  |
| Höhe   | 126 cm |





# Tendo Mobile



# Tendo AV

## AV SCHRANK

Design Juha Lätti

Die 400 und 800 mm breiten Tendo-Schränke können mit erhöhten Tischplatten ausgestattet werden, um ihre Höhe für Präsentations- und Leistungszwecke anzupassen. Diese Einheiten können als Rednerständer in Konferenz- und Hörsälen, als AV-Ständer und zur Aufbewahrung verwendet werden.

Die Einheiten stehen auf Rollen, sodass sie leicht bewegt werden können. Als Zubehör mit ISKU-Standard-Screenstoffen gepolsterter Rücken.

### Materials and finishing

|                     |   |
|---------------------|---|
| Schrank             | Standard ISKU Melamin und Naturfurniere, in den Farben Buche und Esche gebeizt. |
| Erhöhte Tischplatte | Hellgrau und Weiß oder eines der Standard-ISKU-Naturfurniere und gebeizte Buche |
| Tür                 | Standardtür in Rahmenfarbe oder Rolltür (hellgrau).                             |

### Dimensions

|        |  |
|--------|--|
| Breite | 400/800 mm   |
| Tiefe  | Schrank 426 mm. Gesamttiefe abhängig von gewählter Tischplatte |
| Höhe   | 1038 mm  |

Mehr Informationen auf dem Datenblatt.



# Tendo AV

AV SCHRANK

Datenblatt



Bezogene Rückseite

Handgriffe nach Wahl:  
schwarz, silberfarben, verchromt oder weiß.

Die Tischplattenbefestigung ist silberfarben und 14 cm hoch.

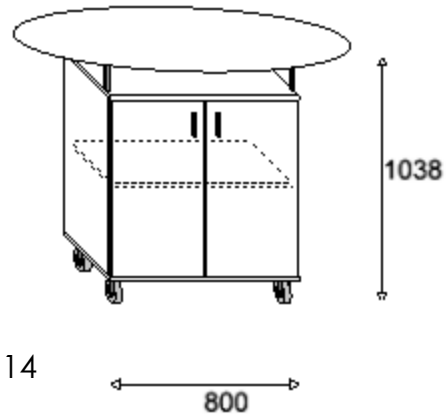
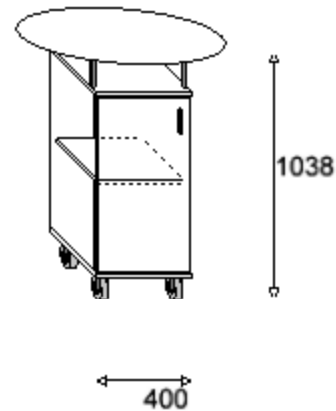

Erhöhte Tischplatten für 400 mm Schrank

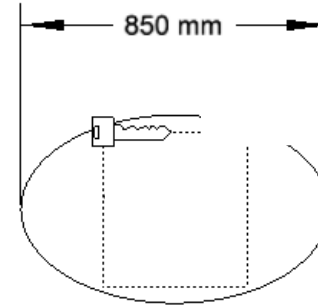

Top C1

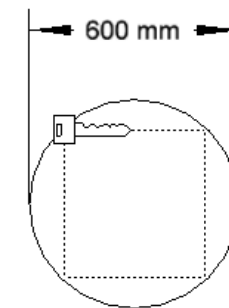

Top O6

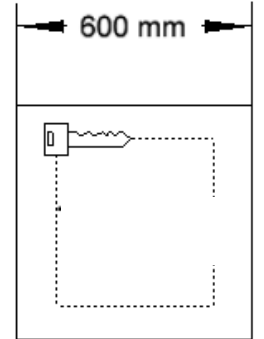

Top B6

Erhöhte Tischplatten für 800 mm Schrank

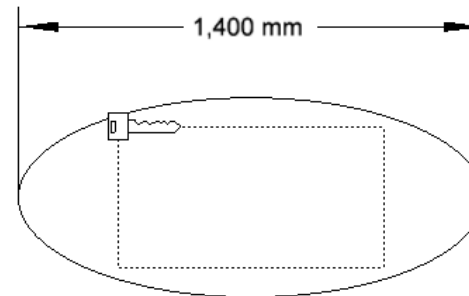

Top C2

# Tendo

## SCHRANKEINHEITEN

### Abmessungen

Tendo-Elemente mit einer Tiefe von 430 mm und standardmäßig mit Sockel.

Die Breite der Schränke beträgt 800 mm, sofern nicht anders angegeben.

#### Symbole:

 Schrankelement auch mit Beinen oder Rollen erhältlich.

 Schrankelement mit Beinen erhältlich, keine Rollen

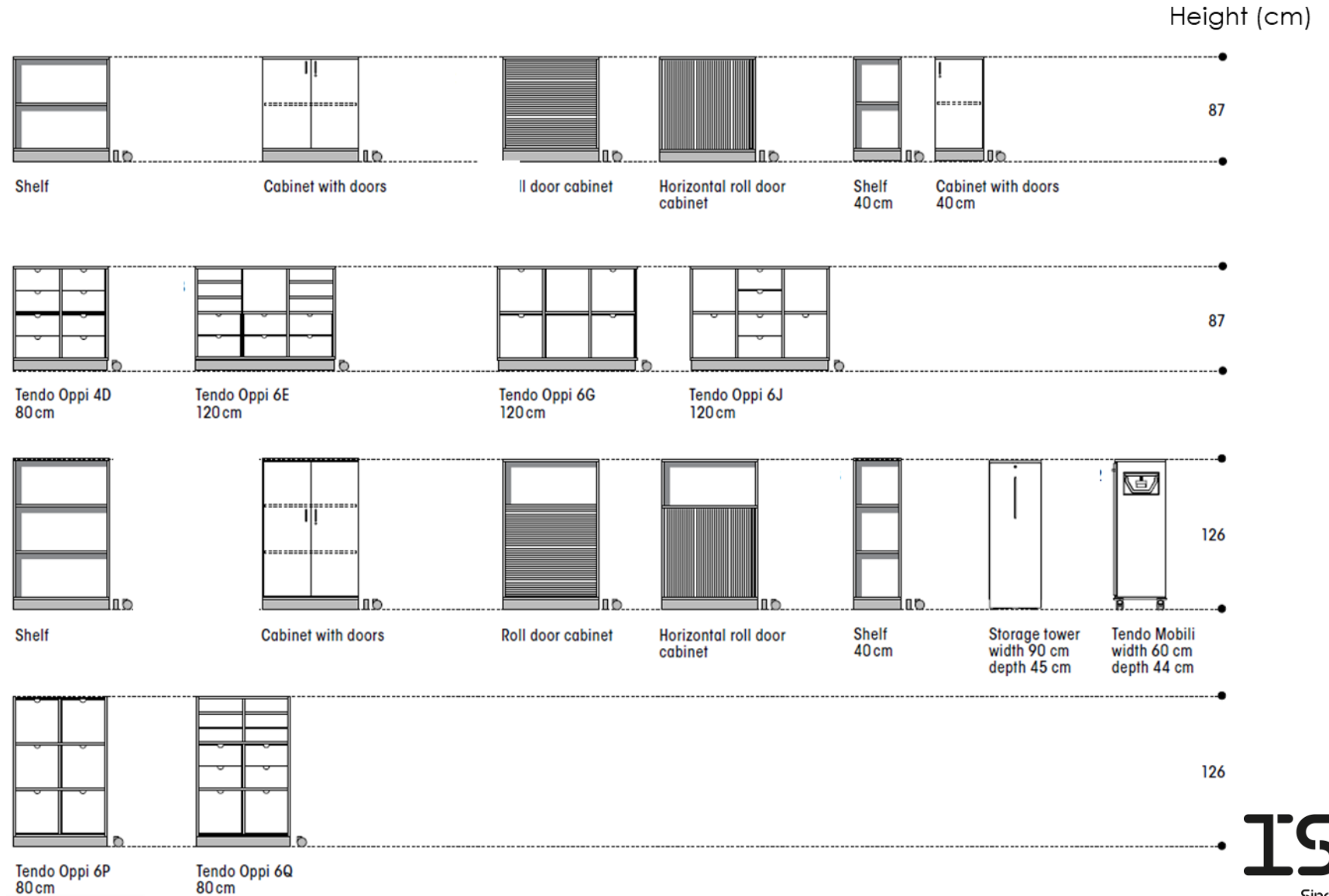

# Tendo

## SCHRANKEINHEITEN

### Abmessungen

Tendo-Elemente mit einer Tiefe von 430 mm und standardmäßig mit Sockel.

Die Breite der Schränke beträgt 800 mm, sofern nicht anders angegeben.

### Symbols:

 Schrankelement auch mit Beinen oder Rollen erhältlich.

 Schrankelement mit Beinen erhältlich, keine Rollen

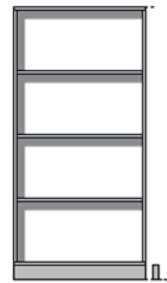

Shelf

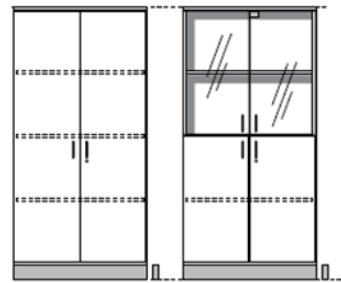

Cabinet with doors Cabinet with glass doors

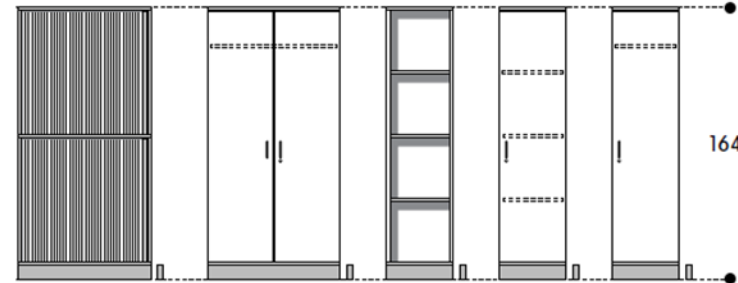

Horizontal roll door cabinet Wardrobe Shelf 40 / 60 cm Cabinet with doors 40 / 60 cm Wardrobe 40 / 60 cm

Height (cm)

164

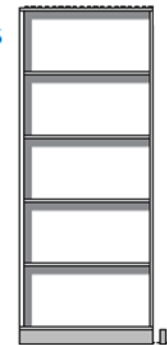

Shelf

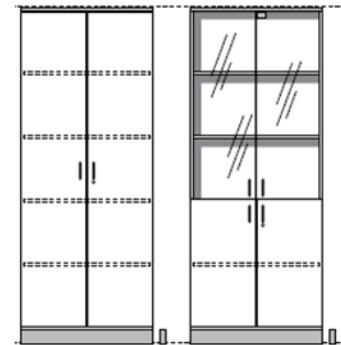

Cabinet with doors Cabinet with glass doors

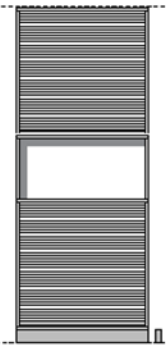

Roll door cabinet

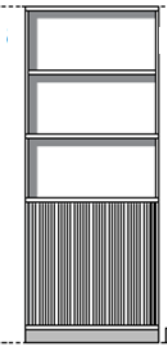

Horizontal roll door cabinet

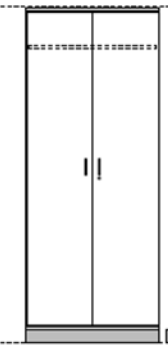

Wardrobe



Shelf 40 / 60 cm



Cabinet with doors 40 / 60 cm

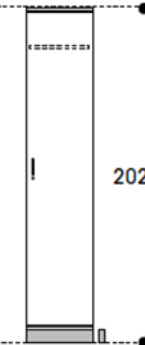

Wardrobe 40 / 60 cm

202

**ISKU**

Since 1928

# Tendo

## SCHRANKELEMENTE

### Abmessungen

Tendo-Elemente mit einer Tiefe von 430 mm und standardmäßig mit Sockel.

Die Breite der Schränke beträgt 800 mm, sofern nicht anders angegeben.

#### Symbols:

 Schrankelement auch mit Beinen oder Rollen erhältlich.

 Schrankelement mit Beinen erhältlich, keine Rollen

Höhe (cm)

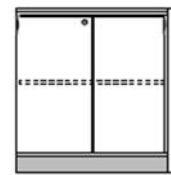

Sliding door cabinet

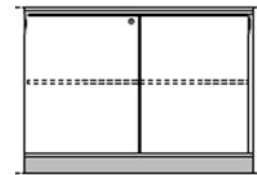

Sliding door cabinet 120 cm

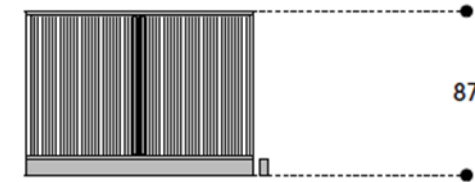

Horizontal roll door cabinet 120 cm

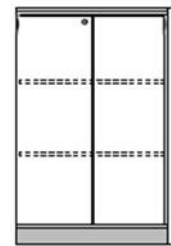

Sliding door cabinet

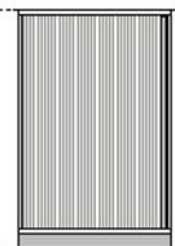

Horizontal roll door cabinet

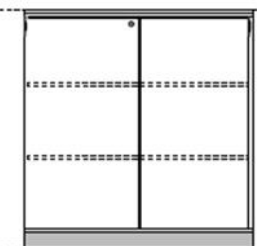

Sliding door cabinet 120 cm

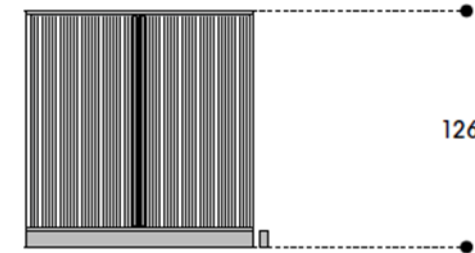

Horizontal roll door cabinet 120 cm

87

126

# Tendo Oppi

## SCHRANKELEMENT

Design Juha Lätti

Das vielseitige Tendo Oppi-Sortiment umfasst verschiedene Aufbewahrungsmöglichkeiten für Lern- und Büroräume. Die Aufbewahrungseinheiten dienen gleichzeitig als Raumteiler und können mit gepolsterten Rückwänden ausgestattet werden, die als Befestigungsflächen genutzt werden können. Die Aufbewahrungseinheiten sind entweder mit Sockel, Beinen oder feststellbaren Rollen erhältlich.

Tendo Oppi ist auch mit gepolsterter Rückwand erhältlich.

### Materials and finishing

Korpus, Fronten und Fachböden

Birke, Buche, Esche naturell, gebeizte Buche, Esche, weiß, hellgrau, dunkelgrau und schwarz

Türen/Schubladenfronten MDF Farben: ● ○ ● ● ● ● ●

Sockelfarbe hellgrau, dunkelgrau, weiß

### Dimensions

Die Abmessungen sind gemäß den Modellen im Datenblatt angegeben.



# Tendo Oppi

SCHRANKELEMENT

Abmessungen

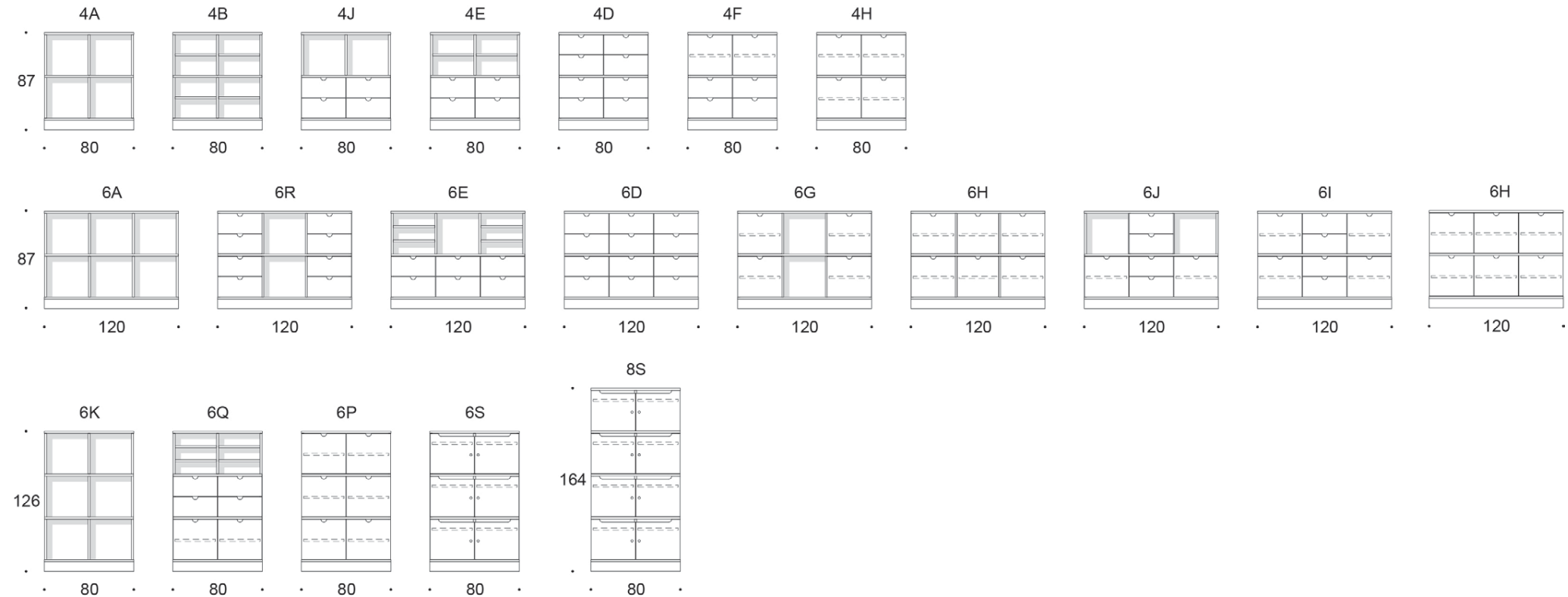



Tendo Oppi

**ISKU**  
Since 1928





Tendo Oppi

**ISKU**  
Since 1928



Tendo Oppi

ISKU  
Since 1928

Tendo



**ISKU**  
Since 1928



Tendo

**ISKU**  
Since 1928



Tendo

**ISKU**  
Since 1928