

Combi

MODULÄRT SOFFSYSTEM

Combi-serien kan, som namnet antyder, användas för att skapa en mängd olika kombinationer.

Combis luffiga och lätta utseende gör att den kan användas i en mängd olika offentliga utrymmen.

Med hörnmodulen kan du skapa unika och inbjudande sittgrupper.

Produktfamiljen omfattar bänkar, fåtöljer och 2-sits och 3-sits soffor.

Soffelementen finns även med hög rygg och sidoskärmar när mer avskildhet önskas.

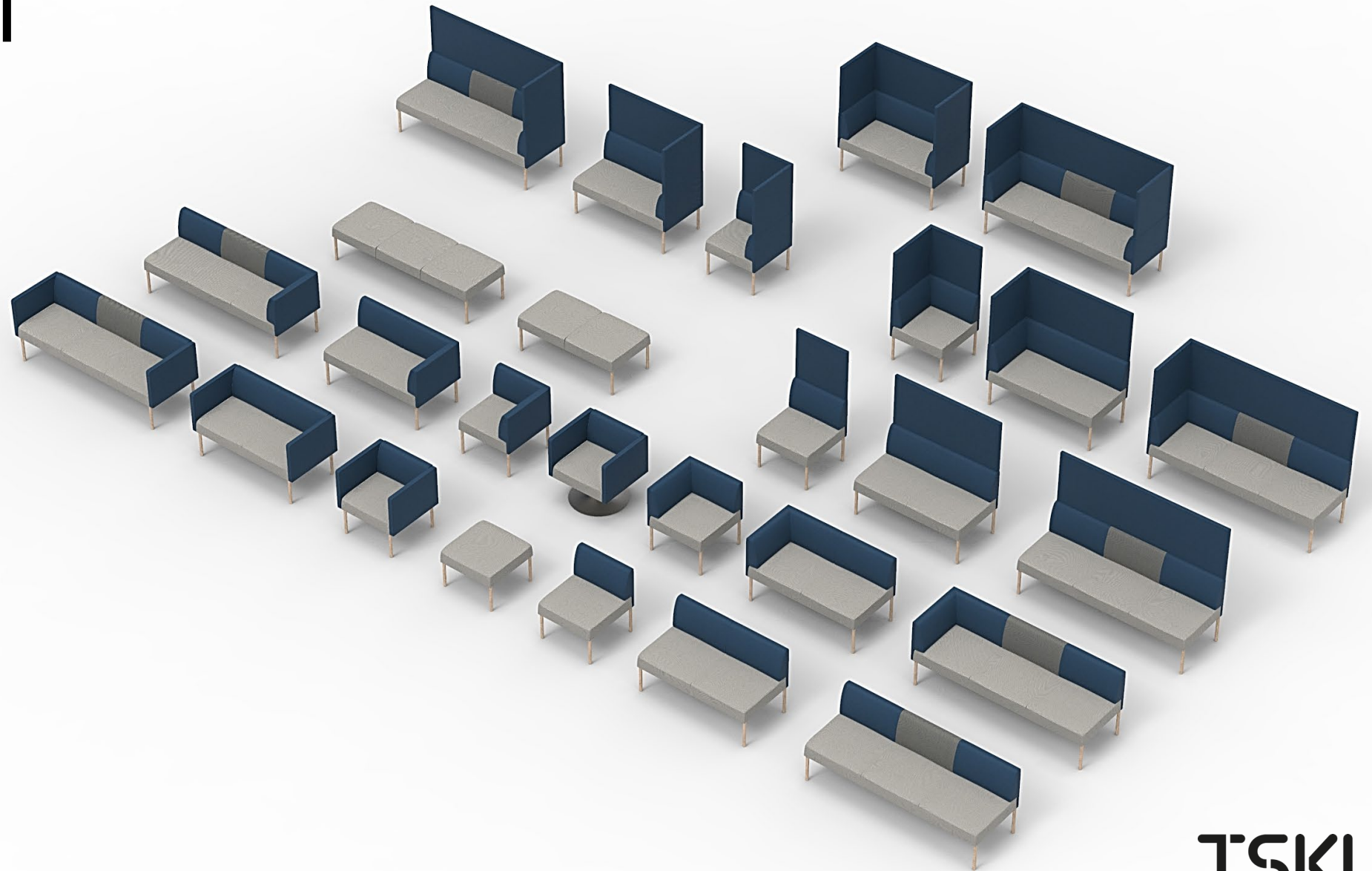

Combi

MODULÄRT SOFFSYSTEM

Kreativa klädselval



Modulerna kan skräddarsys med olika färger och även tyger för att skapa unika, kreativa kombinationer.

Materialet kan väljas separat för följande element:

1. Sits
2. Höger och vänster armstöd/ryggstöd
3. Ryggstöd central
4. Skärmar



Combi

MODULÄRT SOFFSYSTEM

Dimensioner

Höjd & Sittdjup

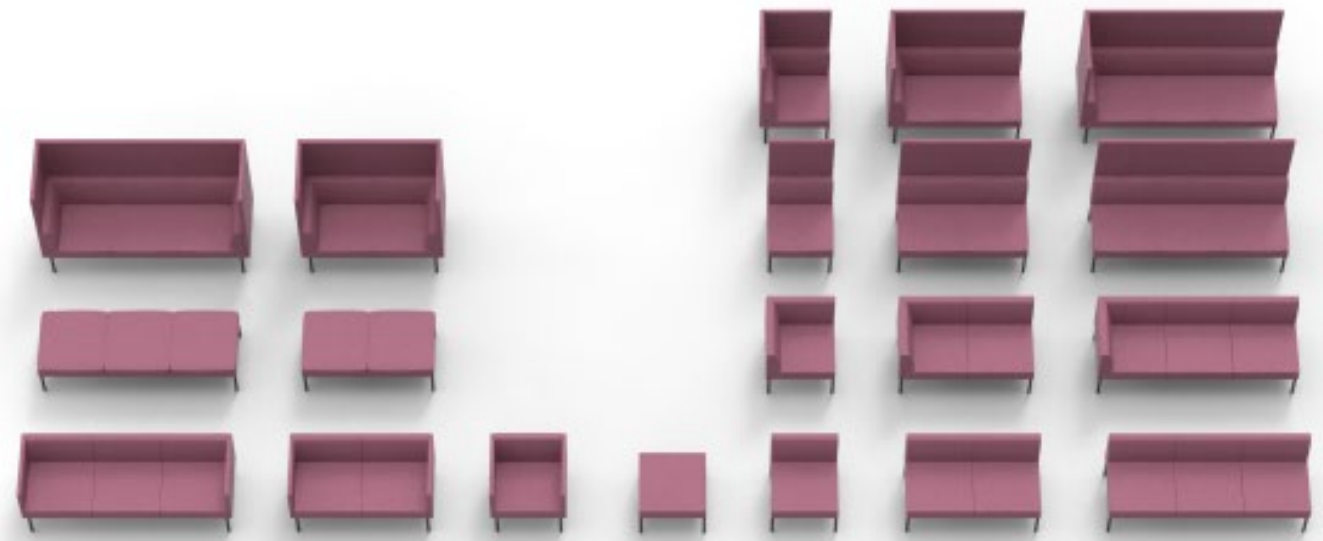
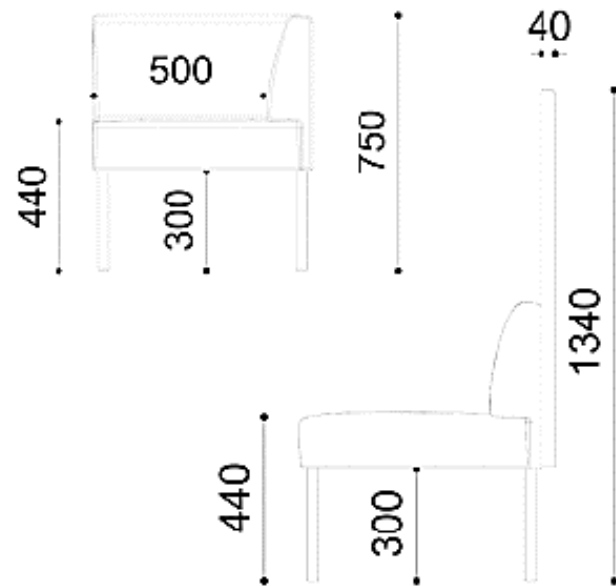

Bredd & Djup



Combi

FÅTÖLJ MED FYRA BEN

Design ISKU Team

Combi-fåtöljen är en tidlös sittplats för väntrum, lobbys eller som en gäststol på kontoret. Produkten finns även med pelarfot.

Combi-serien kan, som namnet antyder, användas för att skapa en mängd olika kombinationer. Combis luftiga och lätta utseende gör att den kan användas i en mängd olika offentliga utrymmen. Produkten finns med eller utan armstöd, samt med hög rygg- och sidoskärmar.

Material

Ben Massivt trä (natur ek, betsad svart eller vit) eller pulverlackerad metall (svart, vit) eller krom

Klädsel ISKU standard tyger

Mått

Höjd 750 mm
Bredd 630 mm (utan armstöd) med armstöd 720 mm
Djup 660 mm
Sitthöjd 440 mm, metallben även tillgänglig med 460 mm
sitthöjd för projekt



Combi

ROTERANDE FÅTÖLJ MED PELARFOT

Design ISKU Team

Combi-fåtöljen är en tidlös sittplats för ett väntrum, lobby eller gäststol på kontoret. Produkten finns även med fyra standardben.

Combi-serien kan, som namnet antyder, användas för att skapa en mängd olika kombinationer. Combis luftiga och lätta utseende gör att den kan användas flitigt i en mängd olika offentliga utrymmen. Produkten finns med eller utan armstöd. Med hörnmodulen kan du skapa härliga och välkomnande sittgrupper.

Material

Pelarfot Pulverlackerad metall (svart, vit) eller krom

Klädsel ISKU standard tyger

Mått

Höjd 750 mm

Bredd 720 mm (med armstöd)

Djup 660 mm

Sitthöjd 440 mm



Combi

SOFFA 1-SITS | HÖG RYGGSKÄRM

Design ISKU Team

Combi 1-sits är en lätt och mångsidig produkt. Platserna kan kombineras till en större grupp för att tjäna i väntrummen och lobbyn.

Combi-serien kan, som namnet antyder, användas för att skapa en mängd olika kombinationer. Combis luftiga och lätta utseende gör att den kan användas flitigt i en mängd olika offentliga utrymmen.

Material

Ben Massivt trä (natur ek, betsad svart eller vit) eller pulverlackerad metall (svart, vit) eller krom

Klädsel ISKU standard tyger

Mått

Höjd	1340 mm
Bredd	630 mm
Djup	700 mm
Sitthöjd	440 mm



Combi

HÖRNSOFFA | HÖG RYGG- OCH SIDOSKÄRMAR

Design ISKU Team

Combi hörnelement är en lätt och mångsidig produkt, även tillgänglig med hög rygg- och sidoskärmar. Med hörnelementet kan soffor kombineras till en större grupper för att tjäna i väntrummen och lobbyn.

Combi-serien kan, som namnet antyder, användas för att skapa en mängd olika kombinationer. De höga rygg- och sidoskärmarna ger mer avskildhet och gör soffan till en perfekt skiljevägg mellan utrymmets zoner.

Material

Ben Massivt trä (natur ek, betsad svart eller vit) eller pulverlackerad metall (svart, vit) eller krom

Klädsel ISKU standard tyger

Mått

Höjd	1340 mm
Bredd	700 mm
Djup	700 mm
Sitthöjd	440 mm



Combi

SOFFA 2-SITS

Design ISKU Team

Combi soffa är en lätt och utrymmeseffektiv lösning för många användningsområden. Kombinationer av flera soffor kan skapa mångsidiga enheter i alla utrymmen.

Combi-serien kan, som namnet antyder, användas för att skapa en mängd olika kombinationer. Combis luftiga och lätta utseende gör att den kan användas flitigt i en mängd olika offentliga utrymmen. Produkten finns med eller utan armstöd. Med hörnmodulen kan du skapa härliga och välkomnande sittgrupper.

Material

Ben Massivt trä (natur ek, betsad svart eller vit) eller pulverlackerad metall (svart, vit) eller krom

Klädsel ISKU standard tyger

Mått

Höjd 750 mm
Bredd 1260 mm (utan armstöd), 1330 mm (med 2 armstöd)
 1290 mm (med hörnmodul)
Djup 660 mm
Sitthöjd 440 mm, metallben även tillgänglig med 460 mm
 sitthöjd för projekt



Combi

SOFFA 2-SITS | HÖG RYGGSKÄRM

Design ISKU Team

Combi soffa är en lätt och utrymmeseffektiv lösning för många användningsområden. Kombinationer av flera soffor kan skapa mångsidiga enheter i alla utrymmen.

Kombineras till en större grupp för väntrum och lobby. Combi-serien kan, som namnet antyder, användas för att skapa en mängd olika kombinationer.

Den höga ryggskärmen ger mer avskildhet och gör soffan till en perfekt skiljevägg mellan utrymmets zoner.

Material

Ben Massivt trä (natur ek, betsad svart eller vit) eller pulverlackerad metall (svart, vit) eller krom

Klädsel ISKU standard tyger

Mått

Höjd	1340 mm
Bredd	1260 mm
Djup	700 mm
Sitthöjd	440 mm



Combi

HÖRNSOFFA 2-SITS | HÖG RYGG- OCH SIDOSKÄRMAR

Design ISKU Team

Combi soffa är en lätt och utrymmeseffektiv lösning för många användningsområden. Kombinationer av flera soffor kan skapa mångsidiga enheter i alla utrymmen. Combi-serien kan, som namnet antyder, användas för att skapa en mängd olika kombinationer. Combis luftiga och lätta utseende gör att den kan användas flitigt i en mängd olika offentliga utrymmen.

De höga rygg- och sidoskärmarna ger mer avskildhet och gör soffan till en perfekt skiljeväg mellan utrymmets zoner.

Material

Ben Massivt trä (natur ek, betsad svart eller vit) eller pulverlackerad metall (svart, vit) eller krom

Klädsel ISKU standard tyger

Mått

Höjd	1340 mm
Bredd	1330 mm
Djup	700 mm
Sitthöjd	440 mm



Combi

SOFFA 2-SITS | HÖG RYGG- OCH SIDOSKÄRMAR

Design ISKU Team

Combi soffa är en lätt och utrymmeseffektiv lösning för många användningsområden. Kombinationer av flera soffor kan skapa mångsidiga enheter i alla utrymmen. Combi-serien kan, som namnet antyder, användas för att skapa en mängd olika kombinationer. Combis luftiga och lätta utseende gör att den kan användas flitigt i en mängd olika offentliga utrymmen.

De höga rygg- och sidoskärmarna ger mer avskildhet och gör soffan till en perfekt skiljevägg mellan utrymmets zoner.

Material

Ben Massivt trä (natur ek, betsad svart eller vit) eller pulverlackerad metall (svart, vit) eller krom

Klädsel ISKU standard tyger

Mått

Höjd	1340 mm
Bredd	1400 mm
Djup	700 mm
Sitthöjd	440 mm



Combi

SOFFA 3-SITS

Design ISKU Team

Kombi soffa är en lätt och utrymmeseffektiv lösning för många användningsområden. Kombinationer av flera soffor kan skapa mångsidiga enheter i alla utrymmen.

Combi-serien kan, som namnet antyder, användas för att skapa en mängd olika kombinationer. Combis luftiga och lätta utseende gör att den kan användas i en mängd olika offentliga utrymmen. Produkten finns med eller utan armstöd. Med hörnmodulen kan du skapa härliga och välkomnande sittgrupper.

Material

Ben Massivt trä (natur ek, betsad svart eller vit) eller pulverlackerad metall (svart, vit) eller krom

Klädsel ISKU standard tyger

Mått

Höjd 750 mm
Bredd 1890 mm (utan armstöd), 1980 mm (med 2 armstöd)
 1920 mm (med hörnmodul)
Djup 660 mm
Sitthöjd 440 mm, metallben även tillgänglig med 460 mm
 sitthöjd för projekt



Combi

SOFFA 3-SITS | HÖG RYGGSKÄRM

Design ISKU Team

Combi soffa är en lätt och utrymmeseffektiv lösning för många användningsområden. Kombinationer av flera soffor kan skapa mångsidiga enheter i alla utrymmen. Combi-serien kan, som namnet antyder, användas för att skapa en mängd olika kombinationer. Combis luftiga och lätta utseende gör att den kan användas flitigt i en mängd olika offentliga utrymmen.

Den höga ryggskärmen ger mer avskildhet och gör soffan till en perfekt skiljevägg mellan utrymmets zoner.

Material

Ben Massivt trä (natur ek, betsad svart eller vit) eller pulverlackerad metall (svart, vit) eller krom

Klädsel ISKU standard tyger

Mått

Höjd	1340 mm
Bredd	1890 mm
Djup	700 mm
Sitthöjd	440 mm



Combi

HÖRNSOFFA 3-SITS | HÖG RYGG- OCH SIDOSKÄRM

Design ISKU Team

Combi soffa är en lätt och utrymmeseffektiv lösning för många användningsområden. Kombinationer av flera soffor kan skapa mångsidiga enheter i alla utrymmen. Combi-serien kan, som namnet antyder, användas för att skapa en mängd olika kombinationer. Combis luftiga och lätta utseende gör att den kan användas flitigt i en mängd olika offentliga utrymmen.

De höga rygg- och sidoskärmarna ger mer avskildhet och gör soffan till en perfekt skiljevägg mellan utrymmets zoner.

Material

Ben Massivt trä (natur ek, betsad svart eller vit) eller pulverlackerad metall (svart, vit) eller krom

Klädsel ISKU standard tyger

Mått

Höjd	1340 mm
Bredd	1960 mm
Djup	700 mm
Sitthöjd	440 mm



Combi

SOFFA 3-SITS | HÖG RYGG- OCH SIDOSKÄRMAR

Design ISKU Team

Combi soffa är en lätt och utrymmeseffektiv lösning för många användningsområden. Kombinationer av flera soffor kan skapa mångsidiga enheter i alla utrymmen. Combi-serien kan, som namnet antyder, användas för att skapa en mängd olika kombinationer. Combis luftiga och lätta utseende gör att den kan användas flitigt i en mängd olika offentliga utrymmen.

De höga rygg- och sidoskärmarna ger mer avskildhet och gör soffan till en perfekt skiljeväg mellan utrymmets zoner.

Material

Ben Massivt trä (natur ek, betsad svart eller vit) eller pulverlackerad metall (svart, vit) eller krom

Klädsel ISKU standard tyger

Mått

Höjd	1340 mm
Bredd	2030 mm
Djup	700 mm
Sitthöjd	440 mm



Combi

BÄNK

Design ISKU Team

Combi bänken är en lätt och mångsidig produkt. Sittplatserna kan kombineras till en större grupp för att tjäna i väntrummen och lobbyn.

Combi-serien kan, som namnet antyder, användas för att skapa en mängd olika kombinationer. Combis luftiga och lätta utseende gör att den kan användas i en mängd olika offentliga utrymmen. Produkten finns med eller utan armstöd. Med hörnmodulen kan du skapa härliga och välkomnande sittgrupper.

Material

Ben Massivt trä (natur ek, betsad svart eller vit) eller pulverlackerad metall (svart, vit) eller krom

Klädsel ISKU standard tyger

Mått

Höjd 440 mm
Bredd 630 mm
Djup 630 mm
Sitthöjd 440 mm, metallben även tillgänglig med 460 mm sitthöjd för projekt



Combi

BÄNK 2-SITS

Design ISKU Team

Combi bänken är en lätt och mångsidig produkt. Sittplatserna kan kombineras till en större grupp för att tjäna i väntrummen och lobbyn.

Combi-serien kan, som namnet antyder, användas för att skapa en mängd olika kombinationer. Combis luftiga och lätta utseende gör att den kan användas i en mängd olika offentliga utrymmen

Material

Ben Massivt trä (natur ek, betsad svart eller vit) eller pulverlackerad metall (svart, vit) eller krom

Klädsel ISKU standard tyger

Mått

Höjd	440 mm
Bredd	1260 mm
Djup	660 mm
Sitthöjd	440 mm



Combi

BÄNK 3-SITS

Design ISKU Team

Combi bänken är en lätt och mångsidig produkt. Sittplatserna kan kombineras till en större grupp för att tjäna i väntrummen och lobbyn.

Combi-serien kan, som namnet antyder, användas för att skapa en mängd olika kombinationer. Combis luftiga och lätta utseende gör att den kan användas i en mängd olika offentliga utrymmen

Material

Ben Massivt trä (natur ek, betsad svart eller vit) eller pulverlackerad metall (svart, vit) eller krom

Klädsel ISKU standard tyger

Mått

Höjd 440 mm
Bredd 1890 mm
Djup 660 mm
Sitthöjd 440 mm

